

JEPM-6013-2

改訂 1 2011/04/26

改訂 2 2014/09/01

ステッカー

SS-1

製品仕様書

初版発行日

1998/10/12

---

**スリーエム ジャパン株式会社**

通信・電力マーケット技術部

適用範囲：漏水センサー固定用ステッカー SS-1 に適用する

構造：ステンレス打ち抜き品の裏面に両面テープを貼付したもの

用途：本ステッカーは漏水センサーを床面等に固定するために使用するもので、きれいで滑らかな面にライナー紙を剥がして貼り付ける

仕様：

本体材質	ステンレス (SUS304)
外形寸法	付図 (E4-1100-0227) による
使用周囲温度	-5℃～50℃
使用周囲湿度	90%RH以下 (結露せず)

適用センサー：B-3P、S-1FP、PS-1R、PS-2

注) 使用方法については「漏水検知システム解説書」を参照して下さい。

売主及び製造者の義務：

本仕様書に記載されていない事項については保証の対象外とさせていただきます。また、本仕様書に定める事項を満たさない弊社起因による不良品が認められた場合には、両社協議の上、不良品と同数量の該当製品を提供すること、もしくは不良品と同額の金銭により補償することとします。それ以外の責についてはご容赦いただきます。

—以上—

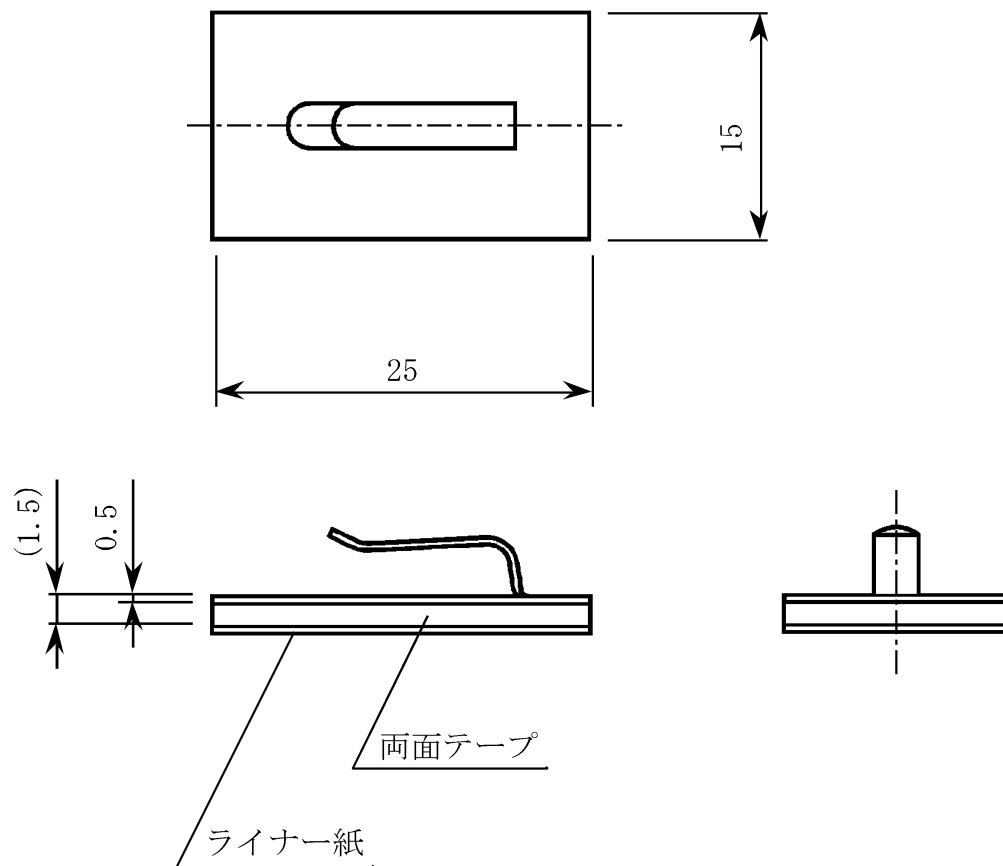

材質：SUS304  
板厚：0.5 t

図番	E4-1100-0227-A
名称	ステッカー SS-1 外形図
<b>スリーエム ジャパン株式会社</b>	