

東京電力パワーグリッド株式会社殿
高圧引込口配線対応製品

3M™ 関東 PST 端末耐塩用 -EM

6600V CVT、EM-CETケーブル用
常温収縮形耐塩端末キット



東京電力パワーグリッド株式会社 高圧引込口配線に対応した3M独自のオールインワン構造と常温収縮技術により、最小限ステップを実現した重塩害地区用ポリマー端末です。

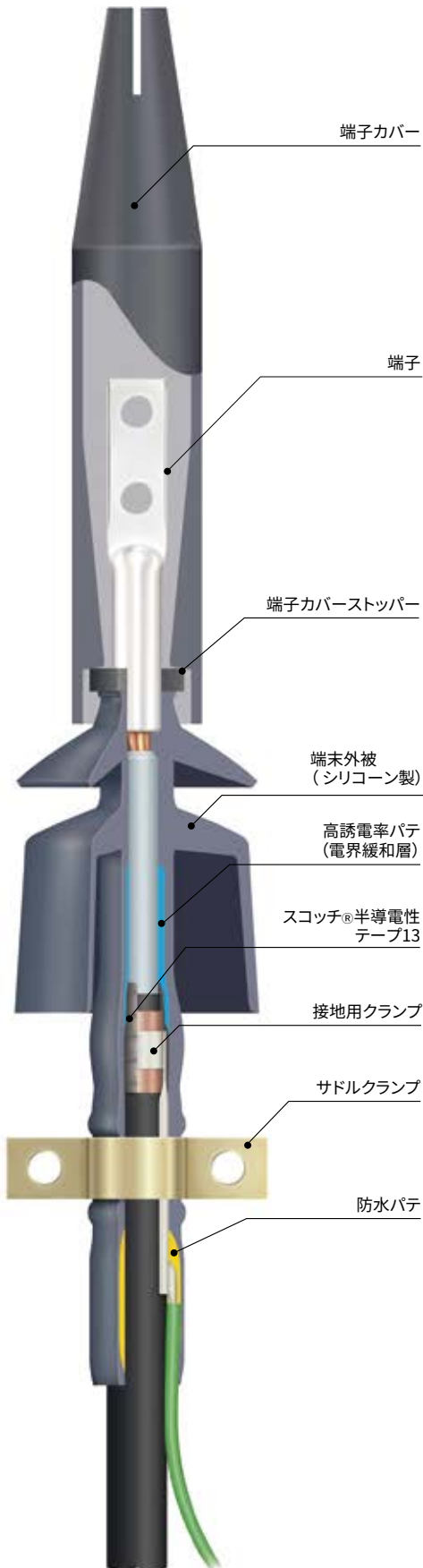

特長

- 常温収縮チューブ工法とパテ内蔵技術により作業者の負担を最小限に抑え、施工時間の短縮を実現しました。磁器碍子端末に比べ約60%の施工時間短縮が可能(当社比)
- 外被に耐トラッキング性能に優れた専用シリコンゴムを採用し、耐塩特性を高めています。
- 磁器碍子端末と比較し、極めて軽量であり、衝撃に強く、柱上での作業性に優れます。
- 無半田の接地用クランプを採用し、火気、熱源を必要とせず安全です。
- シュリンクバック抑制に効果のある設計を採用しました。
※電気学会研究会資料を参考に、当社規定の試験方法に基づき検証しています。
- キット構成材料のハロゲンフリー、鉛フリー化をはかり、エコケーブル(EMケーブル)にも使用可能です。
- 東京電力パワーグリッド株式会社 規定する仕様「登 B-52」準拠品です。

シュリンクバック抑制効果について

下記設定条件に基づき試験を実施し、シュリンクバック現象抑制に効果のあることを検証しています。

シュリンクバック抑制効果検証試験

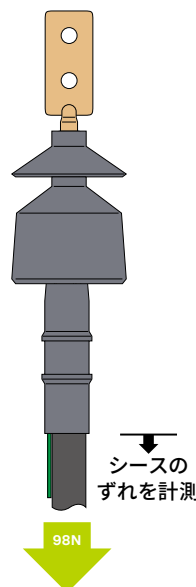

98Nをシースに加える

-15°C~70°Cの温度変化を30サイクル加える

シースが20mm以上ずれないことを確認

シュリンクバック現象とは

ケーブル製造時の残留応力が日射や通電等によるヒートサイクルにより開放され、シースが収縮する事象をいいます。端末部においてシュリンクバック現象が発生すると、シース端部が露出して水がケーブルに浸入したり、遮蔽銅テープが破断して絶縁破壊に至ることがあります。

参考文献

電気学会研究会資料 No.EWC-11-021
「CVTケーブルのシュリンクバック対策について」

※シュリンクバック抑制効果は、設置環境、ケーブルの種類等により異なる場合があります。

常温収縮形耐塩用ポリマー末端をラインナップ。 の部材構成で大幅な作業時間の短縮と、簡単で確実な工法

キット構成



キット構成材料		単位	数量
1	端末外被	個	3
2	端子 (端子カバーストッパー付)	個	3
3	スコッチ® 半導電性テープ13	巻	3
4	3M™ 自己融着性絶縁テープ フィットテープ	巻	1
5	接地用クランプ	個	3
6	端子カバー	個	3
7	サドルクランプ	個	3
8	ゴムブッシュ	個	3
9	固定用ボルトナットセット (M12×100 (60))	組	6
10	すずメッキ軟銅線	個	1
11	相色別テープ (赤、白、青)	組	1

※38-100mm²: 圧着端子、150mm²: 圧縮端子仕様となります。
※PASリード線用の端子、多心用ブラケットおよびゴムスペーサーは含まれません。

キット種類

適用ケーブル	導体サイズ (mm ²)	キット型番
6600V CVT、EM-CET	38	カントウT6PS-B-38-EM
	60	カントウT6PS-B-60-EM
	100	カントウT6PS-B-100-EM
	150	カントウT6PS-B-150-EM

性能規格

試験項目	性能
商用周波耐電圧	1 常温: 22kV、1時間 / 高温(90°C): 19kV、1時間
	2 長期課通電後、常温: 10kV、1分間 / 高温(90°C): 8.5kV、1分間
雷インパルス耐電圧	常温: ±85kV、3回 / 高温(90°C): ±70kV、3回
商用周波電圧部分放電	10kVで発生しない、または5.5kVで消滅
注水商用周波耐電圧	8.5kV、1分間でフラッシュオーバーなし
商用周波電圧汚損	8.5kV、5回でフラッシュオーバーなし 塩分付着密度: 0.35mg/cm ²
長期課通電	8.5kV、導体温度95~100°Cとなる通電8時間を30回
気密	49kPa(内圧)、1時間

JEC-3409「高圧(6kV)架橋ポリエチレンケーブル用接続部の試験法」に準拠します。

作業手順



1. 接地用クランプの取付け

2. 半導電性テープ巻き

3. 端子の取付け

4. 端末外被を装着

5. 完成

※ケーブルシース部の防水処理にテープ巻きが不要です。

仕上り図

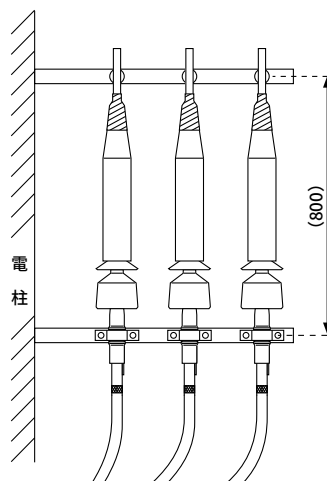
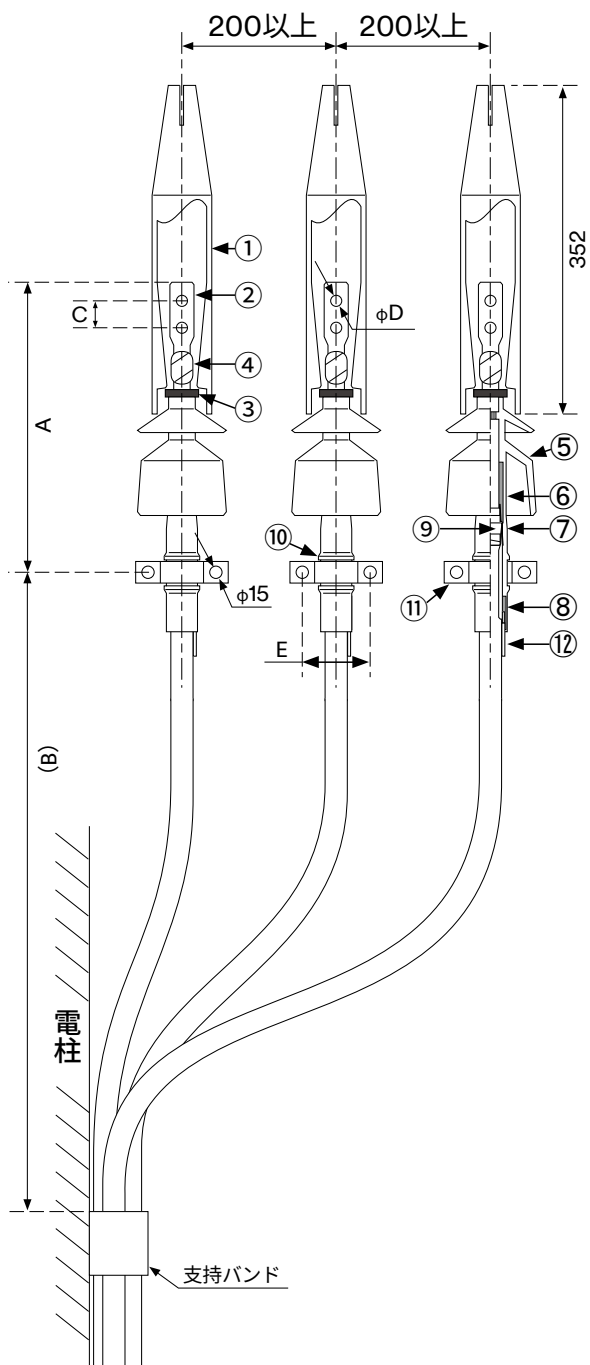

装柱例

- ① 端子カバー
- ② 圧着／圧縮端子
- ③ 端子カバーストップパ
- ④ 3M™ 自己融着性テープフィットテープ
- ⑤ 端末外被
- ⑥ 高誘電率パテ (電界緩和層)
- ⑦ スコッチ® 半導電性テープ13
- ⑧ 防水パテ
- ⑨ 接地用クランプ
- ⑩ ゴムブッシュ
- ⑪ サドルクランプ
- ⑫ 接地線

導体サイズ (mm ²)	各部の寸法 (mm)				
	A	B	C	φD	E
38	345	800	32	11	90
60	350	800	32	11	90
100	375	800	40	14	90
150	385	1100	40	14	100

各種数値は参考値であり、保証値ではありません。仕様及び外観は、予告なく変更されることがありますのでご了承ください。本書に記載してある事項、技術上のデータ並びに推奨は、すべて当社の信頼している実験に基づいていますが、その正確性若しくは完全性について保証するものではありません。使用者は使用に先立って製品が自己の用途に適合するか否かを判断し、それに伴う危険と責任のすべてを負うものとします。売主及び製造者の義務は、不良であることが証明された製品を取り替えることに限定され、それ以外の責任は負いません。本書に記載されていない事項若しくは推奨は、売主及び製造者の役員が署名した契約書によらない限り、当社は責任を負いません。

3Mは、3M社の商標です。



スリーエム ジャパン株式会社

電力マーケット事業部

<http://www.mmm.co.jp/electro/>

Please Recycle. Printed in Japan.
© 3M 2019. All Rights Reserved.
ELE-245-B (1219)

カスタマーコールセンター

製品のお問い合わせはナビダイヤルで

0570-012-321

8:45~17:15 / 月~金 (土日祝年末年始は除く)