



Instructions pour la gamme de produits suivants :

Longes en sangle, longes en corde, extensions du dé d'accrochage
(Voir pages au verso pour les numéros de modèle spécifiques.)

MANUEL DE L'UTILISATEUR LONGES EN SANGLE ET EN CORDE, EXTENSION DU DÉ D'ACCROCHAGE

Fall Protection

Le présent manuel est conçu pour satisfaire aux directives du fabricant telles que requises par l'OSHA et devrait être utilisé dans le cadre d'un programme de formation pour les employés.

Figure 1 - Longes en sangle et en corde

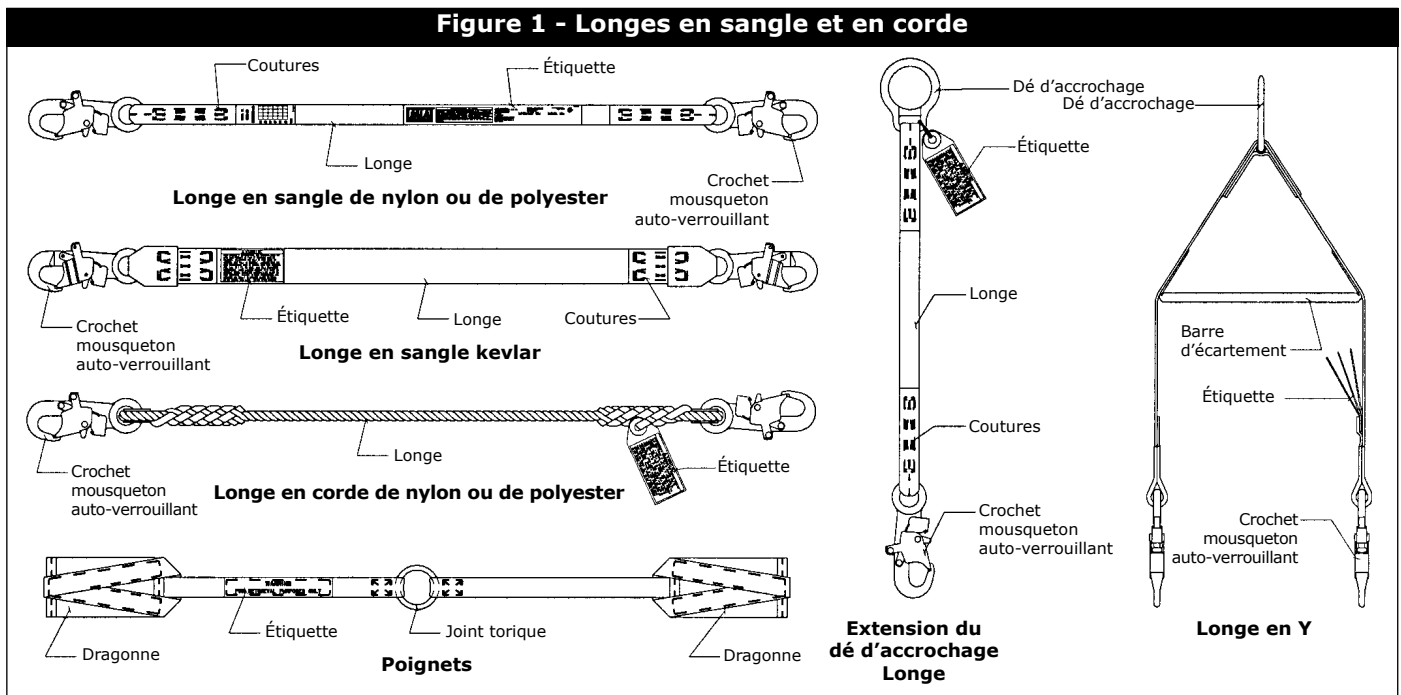

DESCRIPTION

Longes en corde de nylon :

Corde réglable de 1,3 cm (1/2 po), crochet mousqueton auto-verrouillant à chaque extrémité.

Corde réglable de 1,6 cm (5/8 po), crochet mousqueton auto-verrouillant à chaque extrémité.

Corde de 1,3 cm (1/2 po), crochet mousqueton auto-verrouillant à chaque extrémité.

Corde de 1,3 cm (1/2 po), crochet mousqueton auto-verrouillant, mousqueton à l'autre extrémité.

Corde de 1,6 cm (5/8 po), crochet mousqueton auto-verrouillant à chaque extrémité.

Longes en sangle de polyester :

Corde réglable de 1,3 cm (1/2 po), crochet mousqueton auto-verrouillant à chaque extrémité.

Corde réglable de 1,6 cm (5/8 po), crochet mousqueton auto-verrouillant à chaque extrémité.

Corde de 1,3 cm (1/2 po), crochet mousqueton auto-verrouillant à chaque extrémité.

Corde de 1,3 cm (1/2 po), crochet mousqueton auto-verrouillant, mousqueton à l'autre extrémité.

Corde de 1,6 cm (5/8 po), crochet mousqueton auto-verrouillant à chaque extrémité.

Longes en Y de polyester :

Sangle de polyester de 4,5 cm (1-3/4 po), crochet mousqueton auto-verrouillant à chaque extrémité barre d'écartement, dé d'accrochage central.

Sangle de polyester de 4,5 cm (1-3/4 po), crochet mousqueton auto-verrouillant à chaque extrémité, dé d'accrochage central.

Sangle de type Y en corde de nylon :

Corde de 1,3 cm (1/2 po), crochet Saflok Max à chaque extrémité, crochet mousqueton auto-verrouillant central, crochet mousqueton auto-verrouillant

Longes en sangle de polyester/Extension du dé d'accrochage :

Sangle réglable de 2,5 cm (1 po), crochet mousqueton auto-verrouillant à chaque extrémité.

Sangle de 2,5 cm (1 po), crochet mousqueton auto-verrouillant à chaque extrémité.

Sangle de 2,5 cm (1 po), crochet auto-verrouillant, (extension du dé d'accrochage).

Sangle de 1 po (2,5 cm), crochet mousqueton auto-verrouillant, mousqueton à l'autre extrémité.

Sangle de 2,5 cm (1 po), crochet mousqueton auto-verrouillant, étrangleur de boucle fermée.

Sangle de 2,5 cm (1 po), crochet Saflok Max, dé d'accrochage

Longes en sangle Kevlar :

Sangle Kevlar de 4,5 cm (1-3/4 po), crochet mousqueton auto-verrouillant à chaque extrémité.

Sangle Kevlar de 4,5 cm (1-3/4 po), crochet mousqueton auto-verrouillant, 1-3/16 po Mousqueton d'ouverture (3 cm).

Longes en sangle de nylon :

Sangle réglable de 2,5 cm (1 po), crochet mousqueton auto-verrouillant à chaque extrémité.

Sangle de 2,5 cm (1 po), crochet mousqueton auto-verrouillant à chaque extrémité.

Poignets :

Sangle de 2,5 cm (1 po), joint torique central, dragonne à chaque extrémité.

Sangle de 2,5 cm (1 po), type Y, dé d'accrochage central, dragonne à chaque extrémité.

Sangle de 2,5 cm (1 po), type détachable, joint torique, 1 dragonne.

AVERTISSEMENT : Ce produit fait partie d'un système de sécurité, de positionnement, de suspension ou de sauvetage dans le cadre professionnel. Ces instructions devront être fournies à l'utilisateur et au secouriste (voir la section 8 Terminologie). Avant utilisation, l'utilisateur doit avoir pris connaissance des présentes instructions ou une personne doit les lui avoir expliquées. L'utilisateur doit avoir lu et doit respecter les instructions du fabricant relatives à chaque pièce et à chaque partie de l'équipement. Les instructions du fabricant doivent être respectées afin de garantir la bonne utilisation et l'entretien du produit. En cas de modifications ou de mauvaise utilisation du produit, ou si les instructions ne sont pas respectées, il y a un risque de blessures graves ou mortelles.

IMPORTANT : pour toutes questions concernant l'utilisation, l'entretien, l'application ou l'adaptabilité de cet équipement, veuillez communiquer avec DBI-SALA.

IMPORTANT : Avant d'utiliser cet équipement, consignez les renseignements d'identification du produit, que vous trouverez sur l'étiquette d'identification, dans le journal d'inspection et d'entretien au dos de ce manuel.

1.0 APPLICATION

1.1 OBJECTIF : Les longes DBI-SALA doivent être utilisées comme partie d'un système de retenue personnelle, de positionnement de travail, de suspension ou de sauvetage. L'ensemble d'extension du dé d'accrochage peut aussi être utilisé comme partie d'un dispositif antichute personnel seulement s'il est fixé à une corde d'assurance auto-rétractable ou à une longe amortissante. À utiliser dans les applications suivantes : travail d'inspection, construction, démolition, maintenance, production pétrolière, sauvetages en espaces clos. Voir la Figure 2.

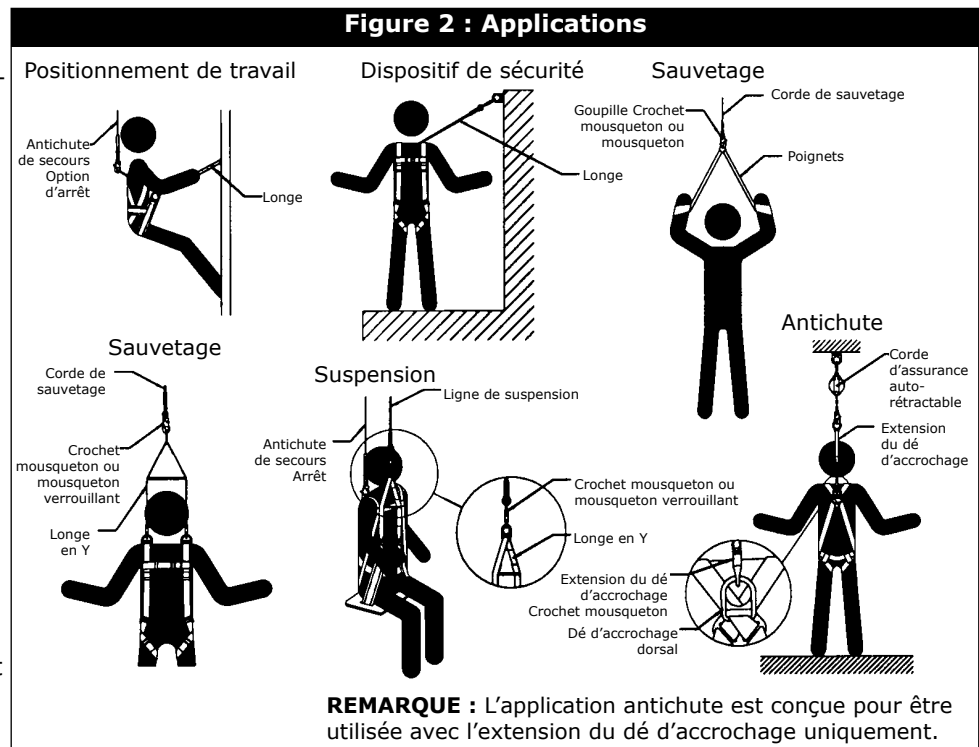

A. RETENUE : La longe est utilisée pour permettre au travailleur d'éviter tout danger de chute, notamment pour les travaux en bas de pente. Aucune chute libre verticale n'est possible.

B. POSITIONNEMENT DE TRAVAIL : La longe permet de positionner ou de supporter (avec un harnais ou une ceinture de travail) l'utilisateur en position de travail, notamment les laveurs de vitres ou les métallurgistes. La chute libre maximale est de .6 m (2 pi).

C. SUSPENSION : La longe (généralement de type Y) est utilisée avec une chaise ou un autre système d'appui permettant de suspendre ou de transporter l'utilisateur verticalement, tel qu'une chaise de gabier. Aucune chute libre verticale n'est possible.

D. SAUVETAGE : La longe (généralement de type Y ou poignet) permet de retirer la victime au cours d'un sauvetage, comme pour la récupération et le sauvetage en espace clos. Aucune chute libre verticale n'est possible.

E. ANTICHUTE : L'extension du dé d'accrochage est utilisée en ligne avec un dispositif antichute personnel pour aider l'utilisateur à le fixer au système.

1.2 LIMITES : Vous devez avoir connaissance et tenir compte des limites d'utilisation suivantes avant d'utiliser ce produit :

A. CAPACITÉ : Cet équipement est conçu pour être utilisé par des personnes, dont le poids combiné (personne, vêtements, outils, etc.) est de moins de 140,6 kg (310 lb)

B. CHUTE LIBRE : Les longes utilisées pour les applications de positionnement de travail doivent être fixées pour réduire les possibles chutes libres verticales. La chute libre potentielle ne devrait en aucun cas dépasser .6 m (2 pi). Pour les situations où la chute libre peut dépasser .6 m (2 pi), vous devrez utiliser un dispositif antichute de secours. Les longes en Y et les poignets peuvent être utilisés seulement si aucune chute libre verticale n'est possible.

Si les ensembles d'extension du dé d'accrochage sont utilisés conjointement avec une corde d'assurance auto-rétractable ou avec une longe amortissante dans une application antichute, la longueur de l'ensemble d'extension du dé d'accrochage doit être prise en compte pour le calcul de la distance de chute libre et pour les besoins de dégagement en cas de chute.

- C. DÉGAGEMENT EN CAS DE CHUTE :** Assurez-vous que le dégagement est suffisant pour éviter tout contact avec un objet. La distance du dégagement requis dépend de la longueur et du type de longe utilisé et de l'emplacement de l'ancrage. Voir la section 1.2 B.
- D. DISPOSITIF ANTICHUTE DE SECOURS :** Certaines applications de cet équipement peuvent exiger d'utiliser un dispositif antichute de secours; tel qu'une longe en Y permettant de suspendre une personne sur une chaise de gabier.
- E. DANGERS PHYSIQUES ET LIÉS À L'ENVIRONNEMENT :** L'utilisation de cet équipement dans des zones de dangers environnementaux ou physiques peut exiger de prendre des précautions supplémentaires afin d'éviter que l'utilisateur ne se blesse ou que l'équipement ne subisse des dommages. Ces dangers peuvent inclure, sans s'y limiter, la chaleur, les températures très basses, les produits chimiques, les environnements corrosifs, les lignes de haute tension, les gaz, la machinerie en déplacement, ainsi que les rebords tranchants. Veuillez communiquer avec DBI-SALA pour toute question relative à l'utilisation de cet équipement dans des endroits où il y a un risque de dangers physiques ou environnementaux.
- F. FORMATION :** Cet équipement doit être utilisé par des personnes dûment formées pour l'utiliser correctement.

1.3 Pour de plus amples informations sur les systèmes de positionnement de travail, consultez les normes nationales, y compris la série de normes antichute ANSI Z359 (.0, .1, .2, .3 et .4), ANSI A10.32, CSA Z259.1 et les exigences locales, provinciales et fédérales (OSHA) en vigueur régissant la sécurité au travail.

2.0 EXIGENCES DU SYSTÈME

- 2.1 COMPATIBILITÉ DES COMPOSANTS :** L'équipement DBI-SALA est destiné à être utilisé uniquement avec des composants et des sous-systèmes agréés par DBI-SALA. Les substitutions ou les remplacements effectués avec des composants ou des sous-systèmes non approuvés peuvent affecter la compatibilité de l'équipement ainsi que la sécurité et la fiabilité du système dans son ensemble.
- 2.2 COMPATIBILITÉ DES CONNECTEURS :** Les connecteurs sont considérés comme compatibles avec d'autres éléments de connexion lorsqu'ils ont été conçus pour être utilisés ensemble et de manière à ce que leur taille et leur forme ne provoquent pas l'ouverture accidentelle de mécanismes de verrouillage quelle que soit leur orientation. Communiquez avec DBI-SALA pour toute question sur la compatibilité.

Les connecteurs (crochets, mousquetons et dés d'accrochage) doivent pouvoir supporter une charge minimale de 5 000 lb (22,2 kN). Selon la norme ANSI Z359.1, les clavettes des connecteurs doivent pouvoir résister à une charge de 16 kN (3 600 lb) : la face de la clavette doit supporter 16 kN (3 600 lb); le côté de la clavette doit supporter 16 kN (3 600 lb), et l'axe mineur d'un crochet mousqueton doit supporter 16 kN (3 600 lb), sauf ceux qui sont munis d'embouts captifs. Les connecteurs doivent être compatibles avec le système d'ancrage et toute autre pièce du système. N'utilisez aucun équipement non compatible. Les connecteurs incompatibles risquent à tout moment de lâcher. Voir la figure 3. Les connecteurs doivent être compatibles par leur taille, leur forme et leur résistance. Des crochets mousquetons et des mousquetons à verrouillage automatique sont requis par la norme ANSI Z359.1 et OSHA.

- 2.3 CONNEXIONS :** Utilisez uniquement des crochets et des mousquetons autobloquants avec cet équipement. Utilisez uniquement des connecteurs adaptés à chaque application. Assurez-vous que tous les connecteurs sont compatibles en taille, forme et résistance. N'utilisez aucun équipement non compatible. Assurez-vous que tous les connecteurs sont complètement fermés et verrouillés.

Les connecteurs DBI-SALA (crochets mousquetons et mousquetons) sont conçus pour être utilisés uniquement selon les instructions propres à chaque produit. Voir la Figure 4 pour les connexions inappropriées. Les crochets mousquetons et les mousquetons DBI-SALA ne doivent pas être connectés :

- A.** À un dé d'accrochage auquel est fixé un autre connecteur.
- B.** De façon à exercer une charge sur le doigt;

REMARQUE : Les crochets mousquetons à ouverture large ne doivent pas être connectés à des dés d'accrochage de taille standard ou des objets semblables qui pourraient entraîner une charge sur la clavette si le crochet ou le dé d'accrochage se tordait ou pivotait. Les crochets mousquetons à ouverture large sont conçus pour être utilisés sur des éléments structuraux fixes, tels que des barres d'armature ou des traverses dont les formes ne peuvent pas accrocher la clavette du crochet.

- C.** Dans un faux raccord où des éléments rattachés au crochet mousqueton ou au mousqueton s'accrochent dans l'ancrage et, sans une confirmation visuelle, semblent complètement attachés au point d'ancrage;
- D.** Entre eux.
- E.** Directement à la sangle ou à la longe ou l'ancrage sous tension (à moins que les instructions du fabricant de la longe et du connecteur n'autorisent une connexion de ce type).

Figure 3 - Décrochage accidentel (désengagement)

Si l'élément de connexion doté d'un crochet mousqueton (illustré) ou d'un mousqueton est d'une taille inférieure ou d'une forme irrégulière, il se peut que l'élément de connexion applique une force à la clavette du crochet mousqueton ou du mousqueton. Cette force peut entraîner l'ouverture du mousqueton (du crochet mousqueton autoverrouillant ou non verrouillant), permettant ainsi au crochet mousqueton ou au mousqueton de se décrocher du point de connexion.

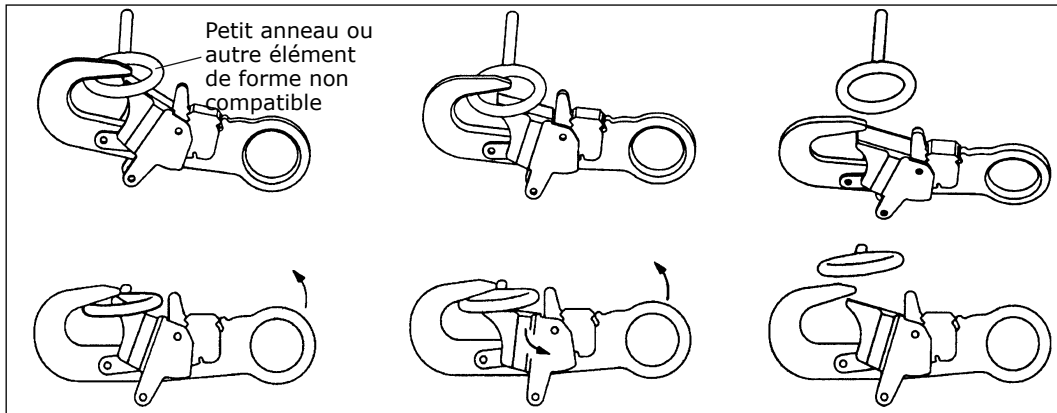

1. La force est appliquée au crochet mousqueton.

2. La clavette s'appuie contre l'anneau de connexion.

3. La clavette s'ouvre et laisse glisser le crochet mousqueton.

F. À un objet dont la forme ou la dimension bloque la fermeture et le verrouillage du crochet mousqueton ou du mousqueton, ou pourrait provoquer leur décrochage.

G. De manière ne permettant pas au connecteur de s'aligner correctement pendant qu'il est sous tension.

2.4 FORCE DE L'ANCRAGE :

La force d'ancrage exigée dépend du type d'application. Les exigences de la norme ANSI 359.1 pour ces types d'application sont les suivantes :

A. ANTICHUTE :

Les ancrages sélectionnés pour les systèmes antichute doivent pouvoir soutenir des charges statiques appliquées dans les directions autorisées par le système d'au moins :

1. 5 000 lb (22,2 kN) dans le cas des ancrages non homologués ou

2. Le double de la force d'arrêt maximale pour les ancrages homologués. Lorsque plusieurs dispositifs antichute sont amarrés à un ancrage, les forces indiquées aux points (1) et (2) ci-dessus doivent être multipliées par le nombre de dispositifs amarrés.

B. POSITIONNEMENT DE TRAVAIL :

Les ancrages sélectionnés pour les systèmes de positionnement de travail doivent pouvoir résister à des charges statiques exercées dans les directions autorisées par le système d'au moins :

1. 3 000 lb (13,3 kN) dans le cas des ancrages non certifiés ou

2. Le double de la force d'arrêt prévisible pour les ancrages homologués. Lorsque plusieurs systèmes antichute sont amarrés à un ancrage, les forces indiquées aux points (1) et (2) ci-dessus doivent être multipliées par le nombre de systèmes amarrés.

Figure 4 : connexions inappropriées

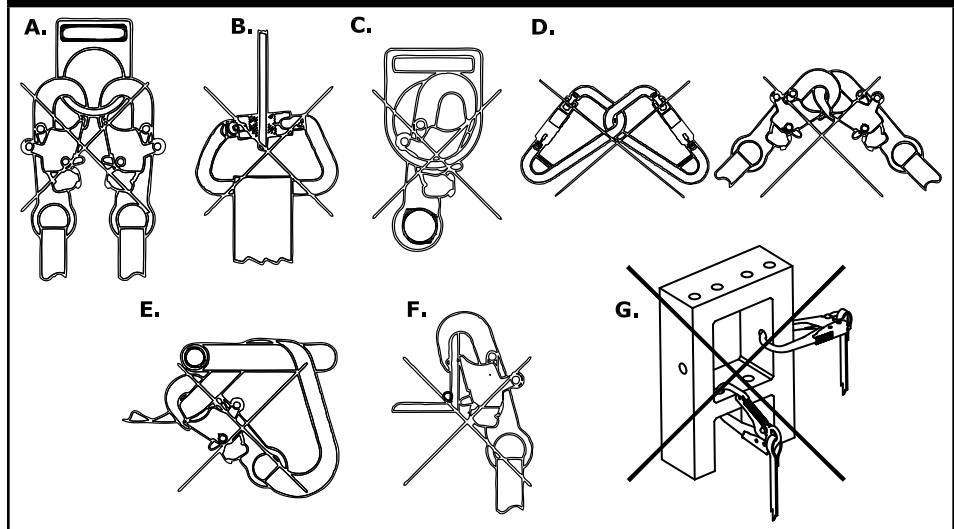

- C. RETENUE :** Les ancrages sélectionnés pour les systèmes de retenue et de retenue de déplacement doivent pouvoir résister à des charges statiques exercées dans les directions autorisées par le système d'au moins :
1. 1 000 lb (4,5 kN) dans le cas des ancrages non homologués ou
 2. Le double de la force d'arrêt prévisible pour les ancrages homologués. Lorsque plusieurs dispositifs de sécurité et dispositifs de sécurité de déplacement sont amarrés à un ancrage, les forces indiquées aux points (1) et (2) ci-dessus doivent être multipliées par le nombre de dispositifs amarrés.
- D. SAUVETAGE :** Les ancrages sélectionnés pour les systèmes de sauvetage doivent pouvoir résister à des charges statiques exercées dans les directions autorisées par le système d'au moins :
1. 3 000 lb (13,3 kN) dans le cas des ancrages non certifiés ou
 2. Cinq fois la force d'arrêt prévisible pour les ancrages homologués. Lorsque plusieurs systèmes de sauvetage sont amarrés à un ancrage, les forces indiquées aux points (1) et (2) ci-dessus doivent être multipliées par le nombre de systèmes amarrés.

AVERTISSEMENT : Les ancrages conçus pour le système de retenue, de sauvetage ou de suspension peuvent être utilisés seulement si aucune chute libre verticale n'est possible. Ces ancrages n'ont pas la force suffisante pour arrêter une chute ou pour le positionnement de travail. Ne pas connecter les systèmes de positionnement de travail ou d'antichute à ces ancrages. Les ancrages destinés pour le positionnement de travail peuvent ne pas être adaptés à une utilisation avec des systèmes antichute (chute de plus de 2 pieds (.6 m)), et ne doivent pas être utilisés pour arrêter une chute sauf s'ils ont été conçus spécialement à cette fin.

3.0 FONCTIONNEMENT ET UTILISATION

AVERTISSEMENT : Veuillez ne pas modifier cet équipement ni en faire sciemment un usage abusif. Consultez DBI-SALA lorsque vous utilisez cet équipement conjointement avec des composants ou des sous-systèmes autres que ceux décrits dans le présent manuel. Certaines combinaisons de sous-systèmes et de composants peuvent gêner le fonctionnement de cet équipement. Soyez prudent lorsque vous utilisez cet équipement à proximité de machinerie en déplacement, de dangers électriques, de dangers chimiques ou de rebords tranchants. N'enroulez pas la longe autour d'éléments structuraux de petit diamètre.

AVERTISSEMENT : Consultez votre médecin en cas de doute quant à votre capacité physique à amortir le choc d'arrêt de chute. L'âge et la condition physique affectent sérieusement la capacité d'un ouvrier à résister aux chutes. Les femmes enceintes et les personnes mineures ne doivent pas utiliser cet équipement.

- 3.1 AVANT CHAQUE UTILISATION** de cet équipement, inspectez-le soigneusement pour garantir qu'il est en bon état de fonctionnement. Vérifiez la présence de pièces usées ou endommagées. Assurez-vous que tous les éléments sont présents et bien fixés. Effectuez un contrôle pour détecter tout rebord tranchant, bavure, fissure ou corrosion. Vérifiez le bon fonctionnement des mousquetons et des mousquetons auto-verrouillants. Voir la Figure 5. Recherchez des traces d'usure, de coupure, de brûlure, d'effilochement, de cassure ou de toute autre dégradation sur les longes et les sangles. Pour de plus amples informations, consultez la section 5.0. Si une inspection révèle une condition dangereuse, n'utilisez pas cet équipement.

- 3.2 PRÉPAREZ** votre système de retenue, de positionnement de travail, de suspension ou de sauvetage avant de commencer le travail. Prenez en compte tous les facteurs pouvant affecter votre sécurité à tout moment lors de l'utilisation de l'équipement. La liste suivante souligne les points importants à prendre en compte durant la planification de votre système.

- A. ANCRAGE :** Choisissez un point d'ancrage stable, capable de supporter les charges prévues. Reportez-vous à la section 2.4. Pour les systèmes de positionnement de travail, le point d'ancrage doit être choisi afin de réduire tout risque potentiel de chute à 2 pieds (.6 m) ou de chute avec balancement, et éviter toute collision lors de la chute. Voir les figures 6 et 7.

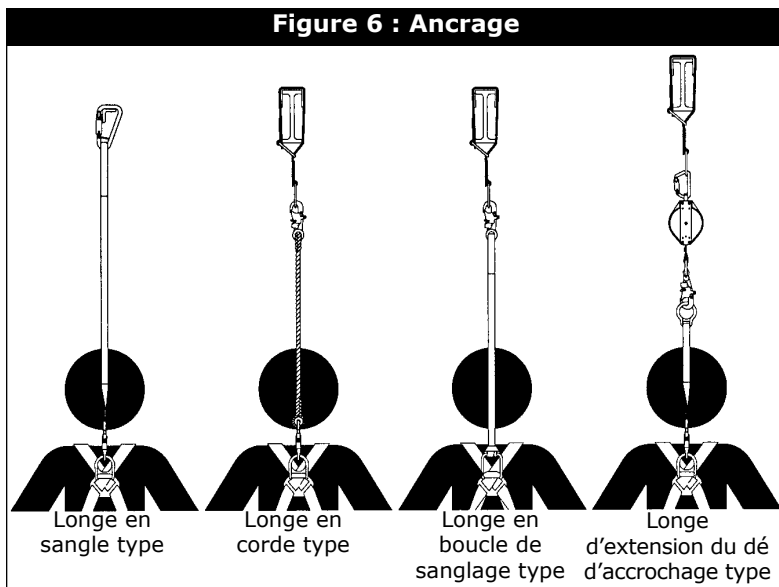
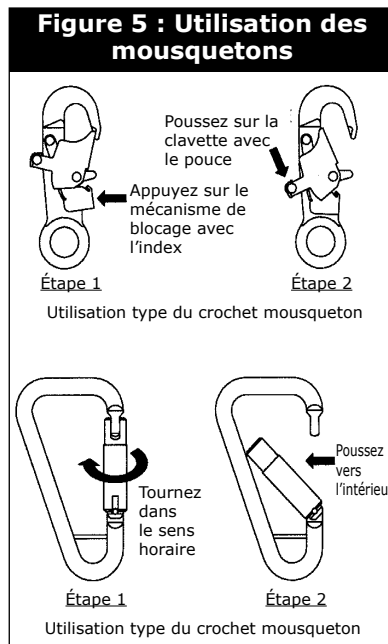

- B. CHUTE LIBRE :** Selon le type de longe et l'application, la hauteur de chute libre admissible varie entre l'absence de chute libre et .6 m (2 pi). Voir la section 1.2.B.
- C. DÉGAGEMENT EN CAS DE CHUTE :** En cas de chute, le dégagement doit être suffisant pour arrêter la chute avant que l'utilisateur entre en contact avec le sol ou avec d'autres objets.
- D. SYSTÈME ANTICHUTE DE SECOURS :** Certaines applications de suspension et de positionnement de travail de cet équipement peuvent nécessiter un dispositif antichute et un ancrage antichute indépendant. Consultez les directives de la norme OSHA lors de la conception du système.
- E. REBORDS TRANCHANTS :** Évitez de travailler où la longe, le sous-système ou autres composants du système seront en contact avec ou s'useront contre des bords tranchants non protégés. N'enroulez pas la longe autour de petites structures avec un faible diamètre. Si l'utilisation de cet équipement près de rebords tranchants est inévitable, vous devez fournir une protection contre le sectionnement en plaçant un matériau matelassé ou un autre moyen de protection sur les rebords tranchants qui font saillie.
- F. SAUVETAGE :** Lors de l'utilisation de cet équipement, l'employeur doit avoir à portée de main un plan de sauvetage et les moyens nécessaires à sa mise en œuvre, et communiquer ce plan aux utilisateurs, aux personnes autorisées et aux sauveteurs.
- G. APRÈS UNE CHUTE :** Tout équipement ayant été soumis aux forces d'arrêt d'une chute ou qui présente des dommages correspondant aux effets des forces d'arrêt de chute décrits à la section 5 doit être immédiatement retiré du service et détruit par l'utilisateur, le secouriste ou une personne autorisée.

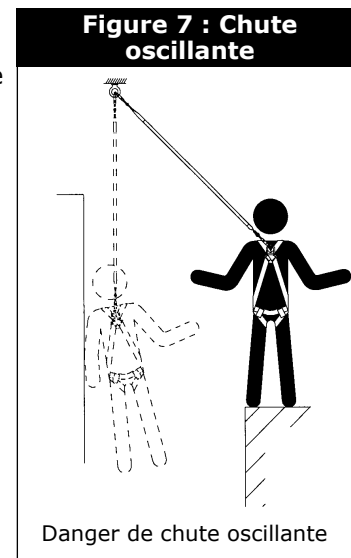

AVERTISSEMENT : Veuillez suivre les instructions de l'équipement (harnais de sécurité, siège, etc.) utilisé dans votre système de retenue, de positionnement de travail, de suspension ou de sauvetage.

IMPORTANT : Pour les versions spéciales (ou personnalisées) de ce produit, respectez les instructions présentées ici. Pour des informations complémentaires, consultez le supplément (s'il est inclus).

3.3 CONNEXIONS : N'utilisez pas de crochets ou de connecteurs qui ne se ferment pas intégralement autour de leur point de fixation. Si c'est néanmoins le cas, utilisez un adaptateur de corde de fixation ou un autre connecteur d'ancrage pour obtenir une fixation compatible. Ne nouez pas une longe de quelque manière que ce soit. Ne fixez aucun crochet mousqueton directement à une corde d'assurance horizontale ou à une boucle de sanglage. Les longes munies de boucles de sanglage ne doivent être fixées qu'aux composants avec des connecteurs compatibles. Lorsqu'une longe en sangle est utilisée comme une extension du dé d'accrochage sur un harnais, fixez le crochet mousqueton au connecteur dorsal situé à l'arrière du harnais. Suivez toujours les instructions du fabricant fournies avec chaque composant du système.

A. FIXATION SUR UN ANCRAGE OU SUR UN CONNECTEUR D'ANCRAGE : Lorsque vous utilisez une longe, fixez une extrémité de la longe au harnais de sécurité complet. Fixez l'autre extrémité de la longe à l'ancrage ou au connecteur d'ancrage. Assurez-vous que le connecteur (crochet mousqueton auto-verrouillant ou mousqueton) est entièrement engagé et bloqué dans le point de connexion et l'ancrage du harnais de maintien ou dans le connecteur d'ancrage. Voir Figure 5 pour l'utilisation des crochets. Vérifiez que les connexions sont compatibles en termes de taille, de forme et de résistance. Référez-vous aux instructions du fabricant d'ancrages pour de plus amples renseignements sur les connexions.

B. CONNEXION AU HARNAIS DE MAINTIEN : Pour un système de retenue général, fixez la longe à l'anneau en D dorsal entre les épaules sur un harnais de sécurité complet. Si une ceinture de travail est utilisée, connectez la longe au dé d'accrochage et placez la ceinture de manière à ce que le dé d'accrochage se trouve sur le dos du corps. Pour les applications de positionnement, fixez la longe aux dés d'accrochage latéraux ou au dé d'accrochage avant du harnais de sécurité complet ou de la ceinture de travail. Certains harnais de sécurité complets incorporent des dés d'accrochage aux épaules. Une longe en Y peut être connectée à ces dés d'accrochage pour les applications de sauvetage et de suspension. Vérifiez que les connexions sont compatibles en termes de taille, de forme et de résistance. Consultez les instructions du fabricant du harnais de maintien pour de plus amples renseignements sur les connexions.

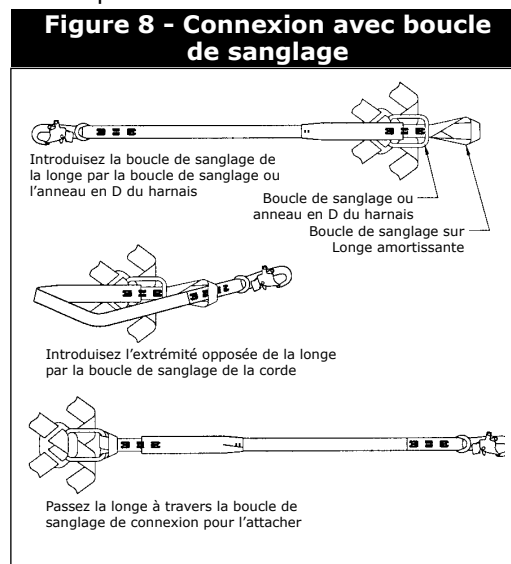

Fixation d'une corde amortissante avec boucles de sanglage : Voir la Figure 8.

- 1. INTRODUISEZ LA BOUCLE DE SANGLAGE DE LA CORDE AMORTISSANTE PAR LA BOUCLE DE SANGLAGE OU L'ANNEAU EN D DU HARNAIS.**
- 2. INTRODUISEZ L'EXTRÉMITÉ OPPOSÉE DE LA LONGE AMORTISSANTE PAR LA BOUCLE DE SANGLAGE DE CONNEXION.**
- 3. PASSEZ LA LONGE AMORTISSANTE ATTACHÉE PAR LA BOUCLE DE SANGLAGE DE CONNEXION POUR LA FIXER.**

AVERTISSEMENT : *Seules des connexions compatibles peuvent être faites avec les boucles de connexion. L'utilisation des crochets mousquetons (de types auto-verrouillant et non verrouillant) peut entraîner le décrochage involontaire des boucles de sanglage. Le non-respect de ces instructions pourrait entraîner de graves blessures ou la mort.*

- C. FIXATION SUR UN COULISSEAU DE SÉCURITÉ :** Pour les applications de retenue ou de positionnement de travail seulement. Lorsque vous connectez une longe à un coulisseau de sécurité, connectez une extrémité au point de fixation du coulisseau de sécurité et connectez l'autre extrémité au harnais de maintien. Certains coulisseaux de sécurité peuvent être fournis avec la longe ou la longe amortissante fixée en permanence. Dans ces cas-là, il n'est pas recommandé d'utiliser une autre longe connectée entre le coulisseau de sécurité et le harnais de maintien. Quel que soit le cas, assurez-vous que la longueur de la longe ne dépasse pas la longueur de connexion maximale recommandée par le fabricant du coulisseau de sécurité. Vérifiez que les connexions sont compatibles en termes de taille, de forme et de résistance. Consultez les instructions du fabricant du coulisseau de sécurité pour de plus amples renseignements.
- D. CONNEXION À UNE CORDE D'ASSURANCE AUTO-RÉTRACTABLE :** Pour les applications de retenue uniquement. DBI-SALA recommande de ne pas connecter une longe à une corde d'assurance auto-rétractable. Il existe des applications spéciales qui permettent ce type de connexion.
- E. CONNEXION AU POIGNET :** A utiliser lors du sauvetage d'urgence uniquement. Les poignets offrent un support limité et doivent être utilisés seulement lorsque d'autres dispositifs de sauvetage d'urgence sont peu pratiques. Consultez un personnel médical qualifié avant d'utiliser le poignet. Pour l'utiliser, placez-le à l'emplacement requis pour le poignet. Placez le poignet entre la sangle et le socle. Attachez fermement la sangle pour fixer le poignet en place. Assurez-vous que le poignet est solidement attelé et qu'il ne glissera ou ne se dégagera pas.
- F. CONNEXION À L'ENSEMBLE D'EXTENSION DU DÉ D'ACCROCHAGE :** L'ensemble d'extension du dé d'accrochage peut être fixé à une corde d'assurance auto-rétractable ou à une longe amortissante pour les applications anti-chute uniquement. Le crochet mousqueton de l'extension du dé d'accrochage doit être connecté au dé d'accrochage dorsal situé sur l'harnais de sécurité complet. Le dé d'accrochage situé sur l'ensemble d'extension permet de fixer le crochet mousqueton sur la corde d'assurance auto-rétractable ou sur la longe amortissante. Vérifiez que les connexions sont compatibles en termes de taille, de forme et de résistance. Consultez les instructions du fabricant du harnais de maintien, de la corde d'assurance auto-rétractable et de la longe amortissante pour de plus amples renseignements sur les connexions.

3.4 Après utilisation, retournez la longe pour qu'elle soit nettoyée ou entreposée comme décrit à la section 6.0.

4.0 FORMATION

4.1 Tous les utilisateurs de cet équipement sont tenus de comprendre les instructions et de suivre une formation pour installer, utiliser et entretenir correctement cet équipement. Les utilisateurs doivent avoir été sensibilisés sur les conséquences d'une mauvaise installation de cet équipement. Ce guide d'utilisation ne peut se substituer à un programme de formation complet. Cette formation doit être menée à intervalles réguliers afin de garantir la compétence des utilisateurs.

IMPORTANT : *la formation doit se dérouler sans que l'utilisateur soit exposé à un risque de chute. La formation doit être répétée régulièrement.*

5.0 INSPECTION

5.1 FRÉQUENCE :

- **Avant chaque utilisation,** inspectez visuellement l'équipement selon les étapes stipulées dans les sections 5.2 et 5.3.
- **Une fois par an :** La longe doit être inspectée par une personne qualifiée autre que l'utilisateur une fois par an minimum. Consultez les directives dans les sections 5.2 et 5.3. Notez les résultats de chaque inspection formelle dans le journal d'inspection et d'entretien situé au dos de ce manuel ou utilisez le portail d'inspection i-Safe™ si une étiquette IRF s'y trouve. Si vous êtes inscrit à i-Safe user,

allez à www.capitalsafety.com/isafe.html. Pour de plus amples renseignements, communiquez avec un représentant du service à la clientèle aux É.-U. au 1-800-328-6146 ou au Canada au 1-800-387-7484.

**Personne qualifiée : individu connaissant les instructions du fabricant et les pièces d'un équipement, capable d'identifier les dangers existants et prévisibles dans le cadre de la sélection, de l'utilisation et de l'entretien d'équipement de protection antichute.*

IMPORTANT : Si l'équipement est soumis à des forces résultant d'un arrêt de chute, vous devez immédiatement le retirer du service et le détruire ou le retourner à DBI-SALA en cas de possibilité de réparation. Voir la section 5.2.

IMPORTANT : des conditions de travail extrêmes (conditions hostiles, utilisation prolongée, etc.) exigent parfois l'augmentation de la fréquence des inspections.

5.2 ÉTAPES D'INSPECTION :

Étape 1. Inspectez le matériel de la longe (crochets mousquetons, réglers, cosses, barre d'écartement, etc.). Ces composants ne doivent pas être endommagés, brisés, tordus ou avoir des bords tranchants, bavures, fissures, pièces usées ou corrosion. Vérifiez que les crochets de connexion fonctionnent correctement. Les clavettes de crochet doivent se déplacer librement et se verrouiller lors de la fermeture. Assurez-vous que les réglers (si présents) fonctionnent correctement.

Étape 2. Inspectez la longe conformément aux instructions suivantes (selon le cas) :

SANGLES ET COUTURES : Inspectez les sangles. Le matériel ne doit pas comporter de fibres effilochées, coupées ou brisées. Inspectez l'équipement afin de détecter toute trace de déchirure, abrasion, moisissure, brûlure ou décoloration. Inspectez les coutures. Assurez-vous que les coutures ne présentent pas de coupures ou de fils défaits. Les sangles ne doivent comporter aucun nœud, aucune saleté excessive, accumulation de peinture et taches de rouille. Vérifiez la présence de dommages chimiques ou causés par la chaleur, lesquels sont indiqués par des endroits brunis, décolorés ou fragiles. Vérifiez la présence de brûlures par rayons UV sur les sangles, révélées par des zones décolorées ou écorchées sur leur surface. Les facteurs ci-dessus réduisent la résistance des sangles. Toute sangle détériorée ou qui semble en mauvaise état doit être remplacée.

CORDE EN FIBRE SYNTHÉTIQUE : Inspectez la corde afin de détecter toute usure. Le matériau doit être exempt de fibres effilochées ou brisées, de coupures, d'abrasions, de brûlures et de décoloration. La corde ne doit pas comporter de nœuds, de salissures excessives, d'accumulation importante de peinture et de taches de rouille. Les épissures de la corde doivent être serrées, avec cinq (5) plis complets et les cosses maintenues dans les épissures. Vérifiez la présence de dommages chimiques ou causés par la chaleur, lesquels sont indiqués par des endroits brunis, décolorés ou fragiles. Vérifiez la présence de dommages causés par les rayons ultraviolets, lesquels sont indiqués par une décoloration, des écorchures ou des échardes sur la surface de la corde. Tous les facteurs ci-dessus réduisent la résistance de la corde. Les cordes endommagées ou douteuses doivent être remplacées.

Étape 3. Vérifiez les étiquettes. Toutes les étiquettes doivent être présentes et clairement lisibles. Voir Section 9.0.

Étape 4. Inspectez chaque composant du système et sous-système selon les instructions du fabricant.

Étape 5. Enregistrez la date de l'inspection et les résultats dans le journal d'inspection et d'entretien.

5.3 Si l'inspection révèle une condition défectueuse, retirez immédiatement l'équipement du service et détruisez-le ou contactez un centre de service agréé par l'usine pour le faire réparer.

IMPORTANT : Seules DBI-SALA ou les parties autorisées par écrit sont en droit d'effectuer des réparations sur cet équipement.

6.0 ENTRETIEN - SERVICE - ENTREPOSAGE

6.1 Nettoyez la longe avec de l'eau et un détergent doux. Nettoyez le matériel avec un chiffon propre et sec et suspendez-le pour le faire sécher. N'utilisez jamais de séchoir à air chaud. Veuillez adresser vos questions sur le nettoyage de cet équipement ou demander des informations à DBI-SALA. L'accumulation excessive d'impuretés, notamment de peinture, risque de compromettre le bon fonctionnement de la longe amortissante et dans des cas plus graves, détériorer les sangles à tel point que l'équipement doit être retiré du service. Si vous avez des questions sur l'état de votre longe amortissante ou si vous avez des doutes sur sa mise en service, communiquez avec DBI-SALA.

6.2 Les procédures additionnelles d'entretien et de réparation (c.-à-d. des pièces de rechange) doivent être effectuées par un centre de service agréé. L'autorisation doit être donnée par écrit.

6.3 Entrez la longe dans un environnement frais, sec, propre, à l'écart de la lumière du jour. Évitez les lieux contenant des émanations chimiques. Faites un examen minutieux de la longe après un entreposage prolongé.

Type de corde	Longe	Longueur du matériau	Matériel
Nylon	Diamètre 1,3 cm (1/2 po), résistance à la traction 25,6 kN (5 750 lb), ou diamètre de 1,6 cm (5/8 po), résistance à la traction 41,6 kN (9 350 lb), corde en nylon trois torons	Fixe Réglable	Crochet mousqueton auto-verrouillant en alliage d'acier estampé, avec résistance à la traction de 22,2 kN (5 000 lb). Mousqueton en acier à fermeture/verrouillage automatique, avec résistance à la traction de 22,2 kN (5 000 lb).
Polyester	Diamètre 1,3 cm (1/2 po), résistance à la traction de 25,6 kN (5 750 lb) ou diamètre de 1,6 cm (5/8 po), résistance à la traction de 40 kN (9 000 lb), corde en polyester trois torons	Fixe Réglable	
Type de sangle	Longe	Longueur du matériau	Matériel
Nylon	s'adapte à une largeur de 1 po, résistance à la traction de 9 000 lb, ou se fixe à une largeur de 2,5 cm (1 po), résistance à la traction de 33,4 kN (7 500 lb), sangle de nylon traitée au latex	Fixe Réglable	Crochet mousqueton auto-verrouillant en alliage d'acier estampé, avec résistance à la traction de 22,2 kN (5 000 lb). Mousqueton en acier à fermeture/verrouillage automatique, avec résistance à la traction de 22,2 kN (5 000 lb). Anneau en alliage d'acier estampé, (modèles réglables uniquement), dé d'accrochage en alliage d'acier estampé, avec résistance à la traction de 22,2 kN (5 000 lb).
Polyester	Sangles de polyester de 2,5 cm (1 po), résistance à la traction de 43,6 kN (9 800 lb)	Fixe Réglable	
Polyester	Sangles de polyester de 4,5 cm (1-3/4 po), résistance à la traction de 39,1 kN (8 800 lb)	Fixe	Crochet mousqueton auto-verrouillant en alliage d'acier estampé et dé d'accrochage, avec une résistance à la traction de 22,2 kN (5 000 lb). Barre d'écartement en aluminium (longes en Y uniquement), recouverte par une sangle tubulaire de nylon.

7.0 SPÉCIFICATIONS

7.1 SPÉCIFICATIONS :

résultats des tests :

- Force d'arrêt moyenne (F_{moy}) = 3,1 kN (705 lb)
- Élongation maximale (X_{max}) :
 - Absorbeur d'énergie à sangle déchirable = 18,3 cm (7,2 po)
 - Absorbeur d'énergie avec matériel de base = 18,5 cm (7,3 po)
- Conforme aux exigences OSHA.
- Numéro de brevet américain 4.977.647 (crochet mousqueton 9503175)
- Numéro de brevet canadien 2.027.784 (crochet mousqueton 9503175)

8.0 TERMINOLOGIE

PERSONNE AUTORISÉE : Une personne affectée par l'employeur et chargée d'exécuter des travaux à un emplacement qui l'expose à un danger de chute (dans le cadre des présentes directives, cette personne est appelée « un utilisateur »).

SECOURISTE : Toute personne, autre que la personne secourue, effectuant un sauvetage assisté à l'aide d'un équipement de sauvetage.

POINT D'ANCRAGE HOMOLOGUÉ : Un point d'ancrage pour un système antichute, de positionnement, de retenue ou de sauvetage qu'une personne qualifiée juge capable de supporter les forces potentielles de chutes qui peuvent se produire lors d'une chute OU un point d'ancrage qui satisfait aux critères de certification selon les normes établies dans ce document.

PERSONNE QUALIFIÉE : Une personne qui détient un certificat professionnel ou un diplôme reconnu ainsi qu'une connaissance, une formation et une expérience exhaustives dans les systèmes antichute et de sauvetage et qui peut concevoir, analyser, évaluer et définir des systèmes antichute et de sauvetage selon les normes établies.

PERSONNE QUALIFIÉE : Une personne capable d'identifier des dangers existants et prévisibles dans les conditions d'environnement ou de travail qui sont insalubres ou qui représentent un danger pour les employés et qui est autorisée à adopter des mesures correctives immédiates pour les éliminer.

9.0 ÉTIQUETAGE

9.1 Ces étiquettes doivent être présentes et entièrement lisibles :

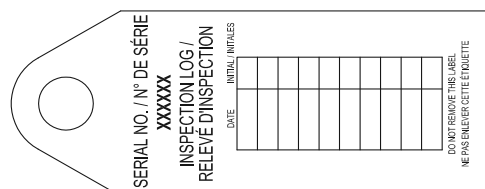
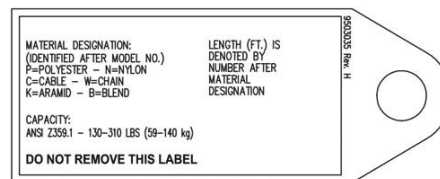
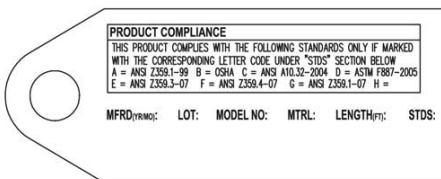

TOUTES LES LONGES EN CORDE

9.1 ÉTIQUETAGE suite.. .

<p style="text-align: center;">▲ WARNING</p> <p>MANUFACTURER'S INSTRUCTIONS MUST BE READ AND UNDERSTOOD PRIOR TO USE. INSTRUCTIONS SUPPLIED WITH THIS PRODUCT AT TIME OF SHIPMENT MUST BE FOLLOWED. THIS LANYARD IS INTENDED TO RESTRAIN A WORKER IN A WORK POSITION WHERE THE POSSIBLE FREE FALL IS 2 FT OR LESS. MAKE ONLY COMPATIBLE CONNECTIONS. AVOID CONTACT WITH SHARP AND ABRASIVE EDGES. FAILURE TO HEED WARNINGS COULD RESULT IN SERIOUS INJURY OR DEATH. NOT FLAME OR HEAT RESISTANT. ANY UNIT WHICH HAS SEEN FALL ARRESTING SERVICE SHOULD NOT BE USED AFTER SUCH SERVICE. DO NOT REMOVE THIS LABEL.</p>	<p>PRODUCT COMPLIANCE THIS PRODUCT COMPLIES WITH THE FOLLOWING STANDARDS ONLY IF MARKED WITH THE CORRESPONDING LETTER CODE UNDER "STDS" SECTION BELOW.</p> <p>A = ANSI Z359.1-99 B = OSHA C = ANSI A10.32-2004 D = ASTM F887-2005 E = ANSI Z359.3-07 F = ANSI Z359.4-07 G = ANSI Z359.1-07 H =</p> <p>MFRD(YR/MO): LOT: MODEL NO: LENGTH(Ft): STDS:</p>
---	--

<p>1" WIDE WEB LANYARD MATERIAL: POLYESTER CAPACITY: ANSI Z359.1 – 130–310 LBS (59–140 kg)</p>		<p>www.capitalsafety.com Capital Safety Red Wing, MN USA +1-800-328-6146</p>
<p>9503051 Rev D</p>		

9503717 REV K	<p>SERIAL NO. NUMERO DE SERIE XXXXXX INSPECTION LOG RELEVÉ D'INSPECTION DATE INITIAL/INITIALE</p>	<table border="1" style="width: 100%; height: 40px; border-collapse: collapse;"> <tr> <td style="width: 10%;"></td> <td style="width: 10%;"></td> <td style="width: 10%;"></td> <td style="width: 10%;"></td> <td style="width: 10%;"></td> <td style="width: 10%;"></td> <td style="width: 10%;"></td> <td style="width: 10%;"></td> <td style="width: 10%;"></td> <td style="width: 10%;"></td> </tr> </table> <p>DO NOT REMOVE THIS LABEL NE PAS ENLEVER CETTE ÉTIQUETTE</p>										

TOUTES LES LONGES EN SANGLE

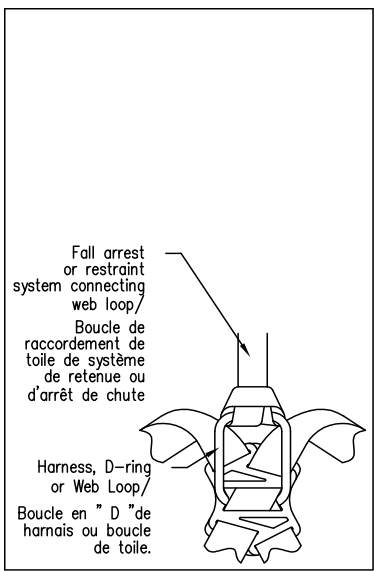

9507096 Rev F
<p>▲ WARNING/AVERTISSEMENT!</p> <p>Only compatible connections may be made with web loops. Snap hooks (both self locking and non-locking types) connected into web loops may result in inadvertent disengagement. Refer to separate instructions for further details. Failure to follow these instructions may result in serious injury or death. Do not remove label./</p> <p>Seuls des connexions compatibles doivent être faites avec les boucles de toile. Un mousqueton (de type avec ou sans verrou) raccordé à une boucle de toile pourrait se désengager par inadvertance. Pour plus de détails, référez vous aux instructions. Ne pas vous conformer à ces instructions pourrait causer des blessures graves ou la mort. Ne pas retirer l'étiquette.</p>

<p>▲ WARNING</p> <p>ENSURE CONNECTIONS MADE TO LOOP OR EYE TERMINATIONS OR ATTACHMENT POINTS ARE COMPATIBLE. SNAP HOOKS (BOTH SELF LOCKING AND NON-LOCKING TYPES) CONNECTED INTO LOOPS OR EYES MAY RESULT IN INADVERTENT DISENGAGEMENT. DO NOT MAKE MORE THAN ONE CONNECTION INTO A LOOP OR EYE TERMINATION. REFER TO SEPARATE INSTRUCTIONS FOR FURTHER DETAILS. FAILURE TO FOLLOW THESE INSTRUCTIONS MAY RESULT IN SERIOUS INJURY OR DEATH. DO NOT REMOVE LABEL.</p>
9507205 REV E

LONGES EN BOUCLE DE SANGLAGE

<p>WARNING FOR RETRIEVAL PURPOSES ONLY</p>
9506101 REV E

POIGNETS DE SAUVETAGE

Ces directives se rapportent aux modèles suivants :

1200159C	1201103C	1201115C	1201158C	1201609C	1230004C	1231106C	1231647C
1200902C	1201104C	1201117C	1201160C	1201610C	1230005C	1231117C	1231650C
1201012C	1201105C	1201123C	1201164C	1201619C	1231016C	1231133C	1231653C
1201013C	1201106C	1201135C	1201199C	1201630C	1231022C	1231203C	1231657C
1201016C	1201107C	1201138C	1201200C	1201632C	1231064C	1231219C	1231660c
1201018C	1201108C	1201140C	1201201C	1204005C	1231075C	1231265C	
1201030C	1201109C	1201141C	1201207C	1204006C	1231076C	1231266C	
1201060C	1201110C	1201148C	1201211C	1204007C	1231077C	1231305C	
1201064C	1201111C	1201150C	1201233C	1204008C	1231078C	1231306C	
1201067C	1201112C	1201154C	1201253C	1204011C	1231104C	1231636C	
1201102C	1201114C	1201156C	1201606C	1204012C	1231105C	1231637C	

De nouveaux modèles peuvent être ajoutés lors de la prochaine impression de ces instructions.

GARANTIE LIMITÉE SUR LA DURÉE DE VIE

Garantie offerte à l'utilisateur final : D B Industries, LLC dba CAPITAL SAFETY USA (« CAPITAL SAFETY ») garantit à l'utilisateur final d'origine (« Utilisateur final ») que les produits sont libres de tout défaut matériel et de fabrication dans des conditions normales d'utilisation et de service. Cette garantie couvre toute la durée de vie du produit, de sa date d'achat à l'état neuf et inutilisé par l'utilisateur auprès d'un distributeur agréé CAPITAL SAFETY. La responsabilité intégrale de Capital Safety et le seul recours du Client dans le cadre de cette garantie se limitent à la réparation ou le remplacement en nature des produits défectueux pendant leur durée de vie (à la seule discrétion de Capital Safety et selon ce qu'elle juge approprié). Aucun renseignement ou avis oral ou écrit fourni par CAPITAL SAFETY, ses détaillants, administrateurs, cadres, distributeurs, mandataires ou employés ne représentera une garantie ou n'augmentera de quelque manière la portée de la présente garantie limitée. CAPITAL SAFETY n'accepte aucune responsabilité pour les défauts causés par un abus, une utilisation abusive, une altération ou une modification, ou pour les défauts causés par le non-respect des instructions du fabricant relatives à l'installation, à l'entretien ou à l'utilisation du produit.

CETTE GARANTIE CAPITAL SAFETY S'APPLIQUE UNIQUEMENT À L'UTILISATEUR FINAL. ELLE EST LA SEULE GARANTIE APPLICABLE À NOS PRODUITS. ELLE EXCLUT TOUTE AUTRE GARANTIE EXPRESSE OU IMPLICITE. CAPITAL SAFETY EXCLUT EXPLICITEMENT ET DÉCLINE TOUTE GARANTIE IMPLICITE DE MISE EN MARCHÉ ET D'ADAPTATION À DES FINS PARTICULIÈRES, ET NE SERA RESPONSABLE POUR AUCUN DOMMAGE-INTÉRÊT DIRECT OU INDIRECT, CORRÉLATIF OU ACCESSOIRE DE TOUTE NATURE Y COMPRIS ET DE MANIÈRE NON LIMITATIVE, LES PERTES DE PROFITS, LES REVENUS OU LA PRODUCTIVITÉ, LES BLESSURES CORPORELLES, VOIRE LA MORT OU DOMMAGES À LA PROPRIÉTÉ, DANS LE CADRE DE TOUTE THÉORIE DE RESPONSABILITÉ, Y COMPRIS ET DE MANIÈRE NON LIMITATIVE UN CONTRAT, UNE GARANTIE, UNE RESPONSABILITÉ (Y COMPRIS LA NÉGLIGENCE) OU TOUTE AUTRE THÉORIE LÉGALE OU ÉQUITABLE.



Fall Protection

USA

3833 SALA Way
Red Wing, MN 55066-5005
Toll Free: 800.328.6146
Phone: 651.388.8282
Fax: 651.388.5065
solutions@capitalsafety.com

Brazil

Rua Anne Frank, 2621
Boqueirão Curitiba PR
81650-020
Brazil
Phone: 0800-942-2300
brasil@capitalsafety.com

Mexico

Calle Norte 35, 895-E
Col. Industrial Vallejo
C.P. 02300 Azcapotzalco
Mexico D.F.
Phone: (55) 57194820
mexico@capitalsafety.com

Colombia

Compañía Latinoamericana de Seguridad S.A.S.
Carrera 106 #15-25 Interior 105 Manzana 15
Zona Franca - Bogotá, Colombia
Phone: 57 1 6014777
servicioalcliente@capitalsafety.com

Canada

260 Export Boulevard
Mississauga, ON L5S 1Y9
Phone: 905.795.9333
Toll-Free: 800.387.7484
Fax: 888.387.7484
info.ca@capitalsafety.com

EMEA (Europe, Middle East, Africa)

EMEA Headquarters:
5a Merse Road
North Moons Moat
Redditch, Worcestershire
B98 9HL UK
Phone: + 44 (0)1527 548 000
Fax: + 44 (0)1527 591 000
csgne@capitalsafety.com

France:

Le Broc Center
Z.I. 1re Avenue - BP15
06511 Carros Le Broc Cedex
France
Phone: + 33 04 97 10 00 10
Fax: + 33 04 93 08 79 70
information@capitalsafety.com

Australia & New Zealand

95 Derby Street
Silverwater
Sydney NSW 2128
Australia
Phone: +(61) 2 8753 7600
Toll-Free : 1800 245 002 (AUS)
Toll-Free : 0800 212 505 (NZ)
Fax: +(61) 2 8753 7603
sales@capitalsafety.com.au

Asia

Singapore:

69, Ubi Road 1, #05-20
Oxley Bizhub
Singapore 408731
Phone: +65 - 65587758
Fax: +65 - 65587058
inquiry@capitalsafety.com

Shanghai:

Rm 1406, China Venturetech Plaza
819 Nan Jing Xi Rd,
Shanghai 200041, P R China
Phone: +86 21 62539050
Fax: +86 21 62539060
inquiry@capitalsafety.cn

www.capitalsafety.com

